

PLANTA BAIXA

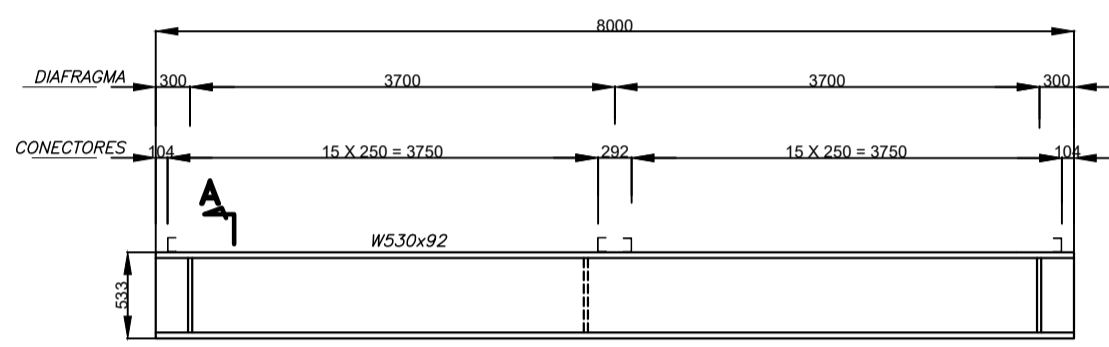

DETALHE DA LONGARINA

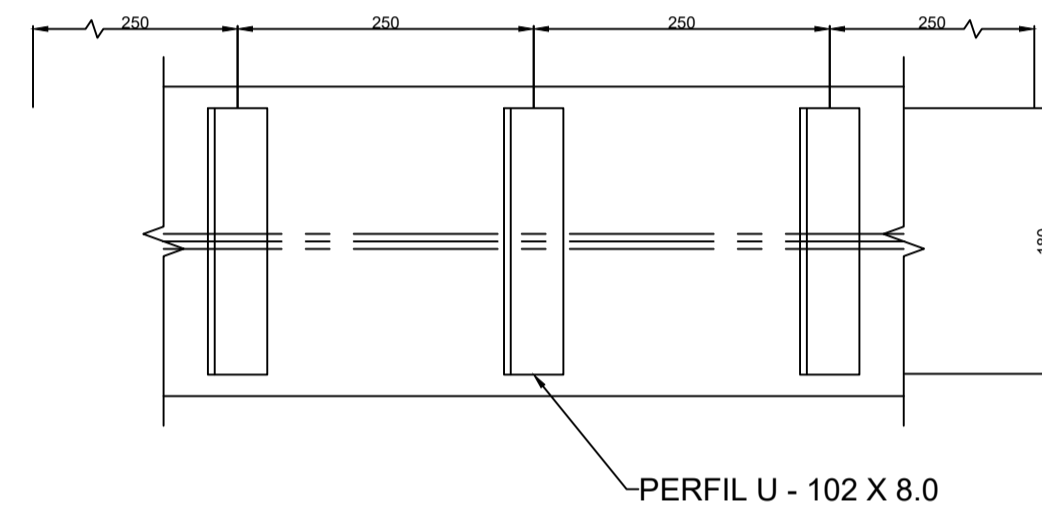

LOCAÇÃO DOS CONECTORES

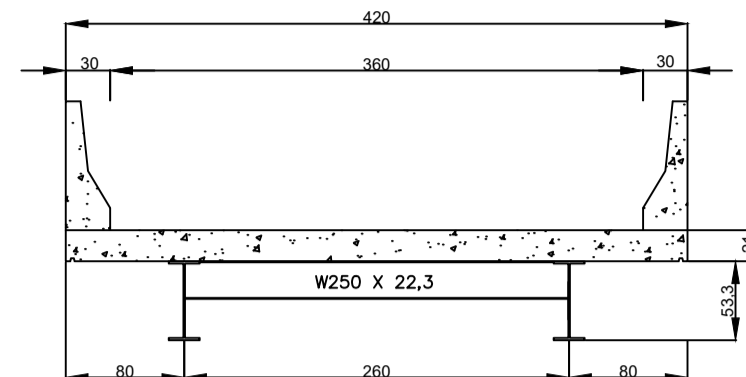

SEÇÃO TRANSVERSAL

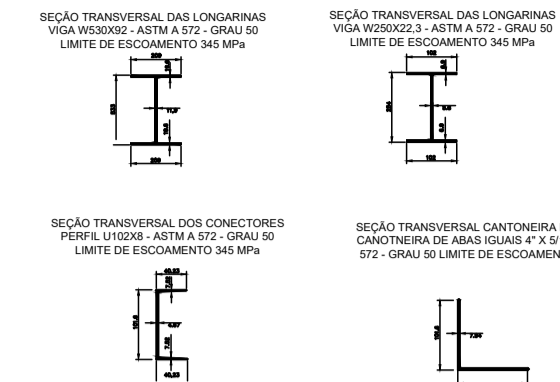

ELEMENTO	COMPRIMENTO (m)	QUANTIDADE	MASSA LINEAR (kg/m)	MASSA TOTAL (kg)
LONGARINA	8700	3	92	241080
CONECTORES	3700	15	250	112500
PERFIL U	250	102	8	20520
TRANSVERSINA	100	12	22,3	2676
TOTAL				380556

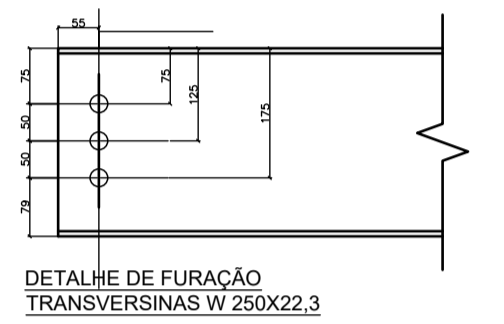

DETALHE DE FURAÇÃO TRANSVERSINAS W 250X22.3

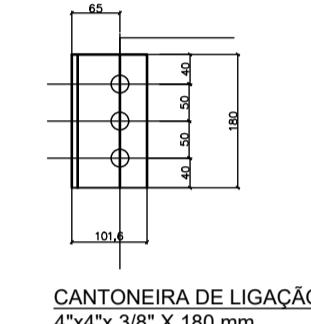

CANTONEIRA DE LIGAÇÃO 4"x4"x 3/8" X 180 mm

PARAFUSOS E PORCAS DE LIGAÇÃO			
PARAFUSOS	ASTM A325	1/2" X 1/2" (13 X 13)	16
PORCAS	ASTM A325	Ø 1/2"	16
ARRUELAS	ASTM A325	Ø 1/2"	12

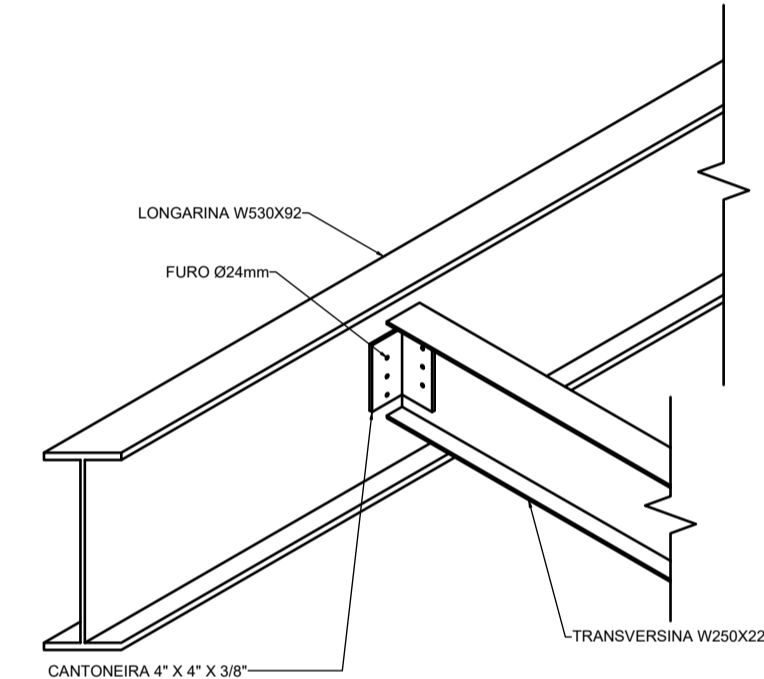

DETALHE ISOMETRICO DA LIGAÇÃO LONGARINAS E TRANSVERSINAS

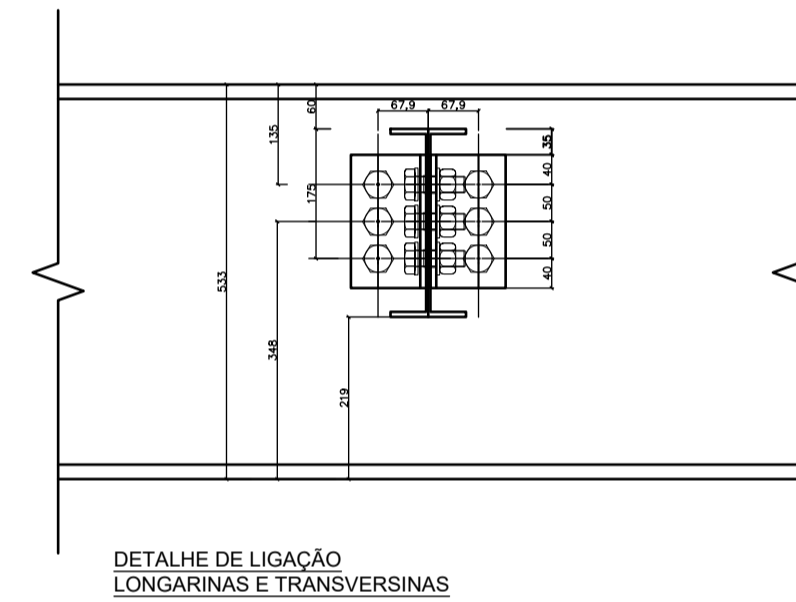

DETALHE DE LIGAÇÃO LONGARINAS E TRANSVERSINAS

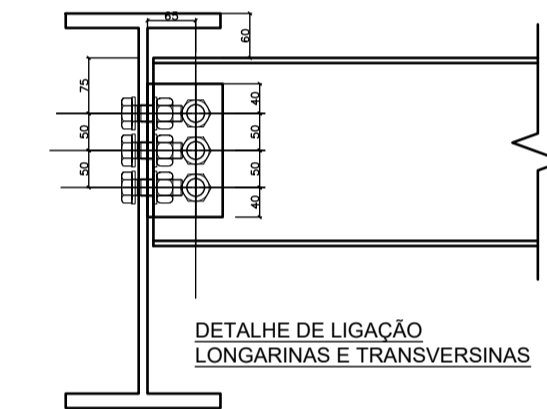

DETALHE DE LIGAÇÃO LONGARINAS E TRANSVERSINAS

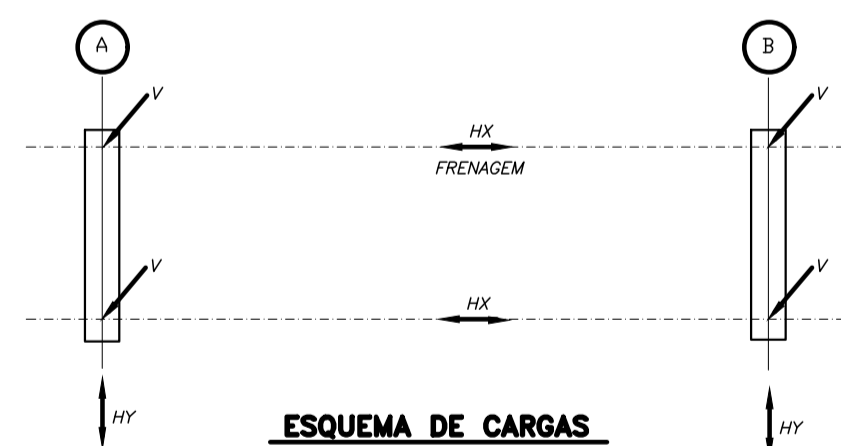

ESQUEMA DE CARGAS

QUADRO DE CARGAS NO TOPO DOS ENCONTROS (tf)					
VAD (m)	CP	CM + IMPACTO	TOTAL	Hx (tf)	Hy (tf)
8,0	8,0	26	34	3,6	0,6

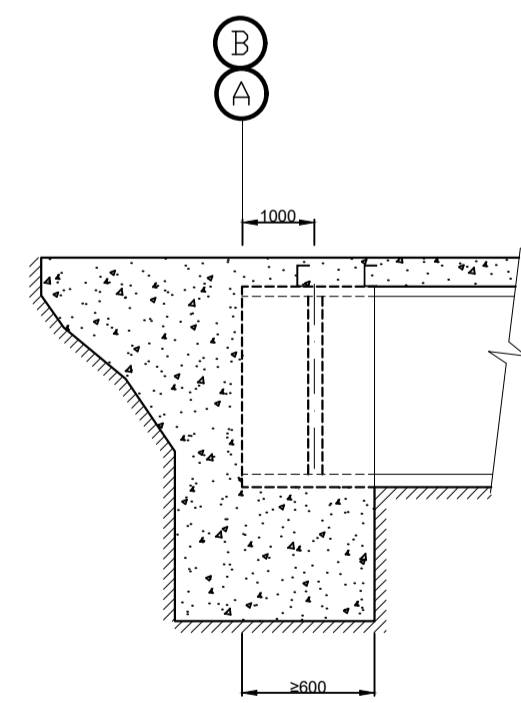

DETALHE DO ENCONTRO

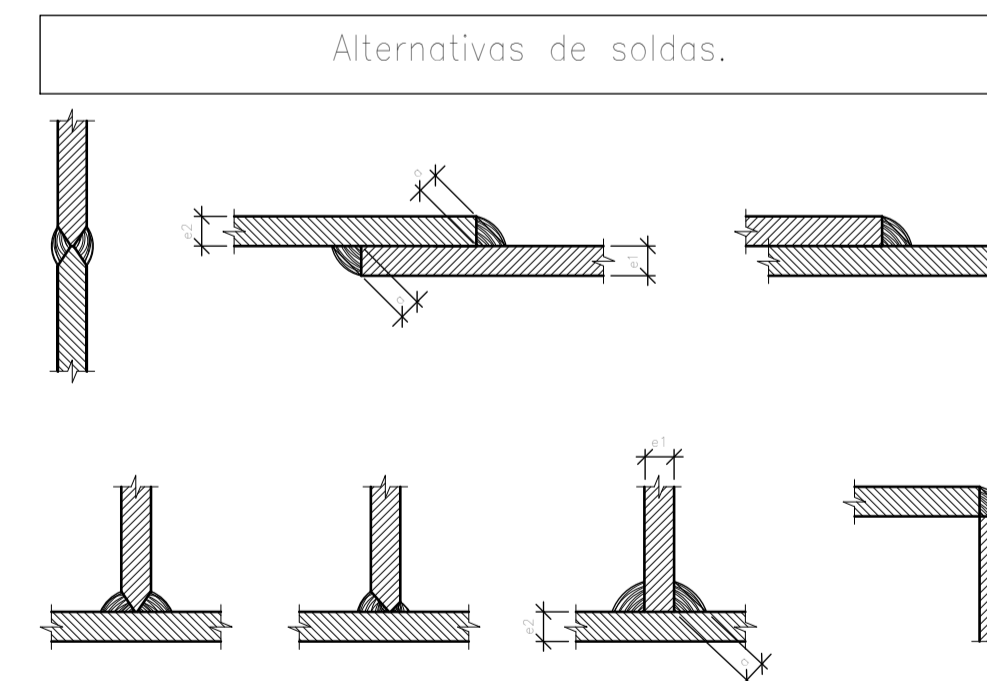

Os corações de solda serão contínuos e de penetração completa

$$a_1 > a_2 : c \geq 1/2 a_1$$

$$a_2 > a_1 : c \geq 1/2 a_2$$

PARA USO DA PREFEITURA

A Reprodução total parcial deste desenho está proibida, direitos autorais reservados de acordo com a lei federal 9.610 de 10 de fevereiro de 1998.

	ALISSON GERALDO SANTOS Engenheiro Químico - CREA: 240.417/D	PROJETOS ARQUITETÔNICOS, CÁLCULOS ESTRUTURAIS, ELÉTRICOS, TELEFONIA, HIDROSSANITÁRIOS, ESTRUTURA METÁLICA, COMBATE A INCÊNDIO E PÂNICO, VIGILÂNCIA SANITÁRIA, AVALIAÇÃO DE IMÓVEIS, ACOMPANHAMENTO DE OBRAS.
	DEIBSON DIANINI DE OLIVEIRA Engenheiro Civil - CREA: 177.789/D	
	RODRIGO RESENDE Engenheiro Civil - CREA: 249.925/D	
	WENDER SANTIAGO NASCIMENTO Engenheiro Civil - CREA: 282.393/D	

ENDEREÇO	COMUNIDADE DE CASA QUEIMADA ZONA RURAL- ITAPECERICA - MG		ÁREA	QUADRO DE ÁREA
	Latitude 20°27'55.84"S Longitude 45° 2'14.02"O			Área Ponte= 33,60 m ²

CONTRATANTE	Município de Itapeperica CNPJ: 18.308.742/0001-44	R.T.	DEIBSON DIANINI DE OLIVEIRA CREA: 177.789/D
-------------	--	------	--

TÍTULO:	ESTRUTURA METÁLICA	USO	INSTITUCIONAL
---------	--------------------	-----	---------------

DETALHE:	CORTES / PLANTAS / DETALHES	OUTROS	
----------	-----------------------------	--------	--

Data	MAIO/2023	Escalas	1:50	Folha	01/01	Desenho:	ALISSON SANTOS CREA MG 240.417/D
------	-----------	---------	------	-------	-------	----------	-------------------------------------